

 TAYLOR®

CROWN®
SERIES

TOTALLY DIFFERENT.



Item No. _____

C723

ソフトクリームフリーザー ツインツイストモデル

特徴

ローファットからノンファットのアイスクリーム、カスタード、ヨーグルト、ソーベットの対応。二つのフレイバーで別々のソフトを出すことも、コンビをツイストで抽出することも可能です。

冷却シリンダー
2.7リットル 2つ。

ミックスホッパー
13.2リットル2つ。セパレート式のホッパー冷却システムにより、オート及びスタンバイ時にミックスの温度を5℃以下に保ちます。

インジケータライト
デジタル表示により直近の分解洗浄後の経過時間を知らせます。ライトとアラームによりミックスロー状態を知らせます。ミックスアウトライトが点灯したら自動的にスタンバイモードへ移行し、過冷却による故障を防ぎます。

タッチスクリーンコントロール
マイクロプロセッサ方式のタッチコントロールが強化ガラスパネルで保護されています。操作案内は複数の言語に対応しています。粘度をたえずモニターし、安定したクオリティのソフトクリームを供給します。ホッパー及び冷却シリンダー内の温度は運転中常に摂氏・華氏で表示可能です。ドローカウンターにより製品抽出の回数を表示します。

スタンバイモード
長時間製品を販売しない場合はスタンバイ機能により、ホッパーと冷却シリンダー内のミックスを衛生上安全な温度に保ちます。



オプションの排気シュート装着時。

オプションの障害者向けセルフサービス用カートも用意しております。



Rockton, Illinois 61072
800-255-0626
Phone 815-624-8333 Fax 815-624-8000
www.taylor-company.com
e-mail: info@taylor-company.com

International Office
Taylor Company S.r.l.
Roma, Italy
Tel: **+39-06-420-12002** Fax: +39-06-420-12034
e-mail: romeoff@taylor-company.com

ISO 9001:2000
Registered Firm

C723ソフトクリームフリーザー

オプションの排気シュートとカート装着時。

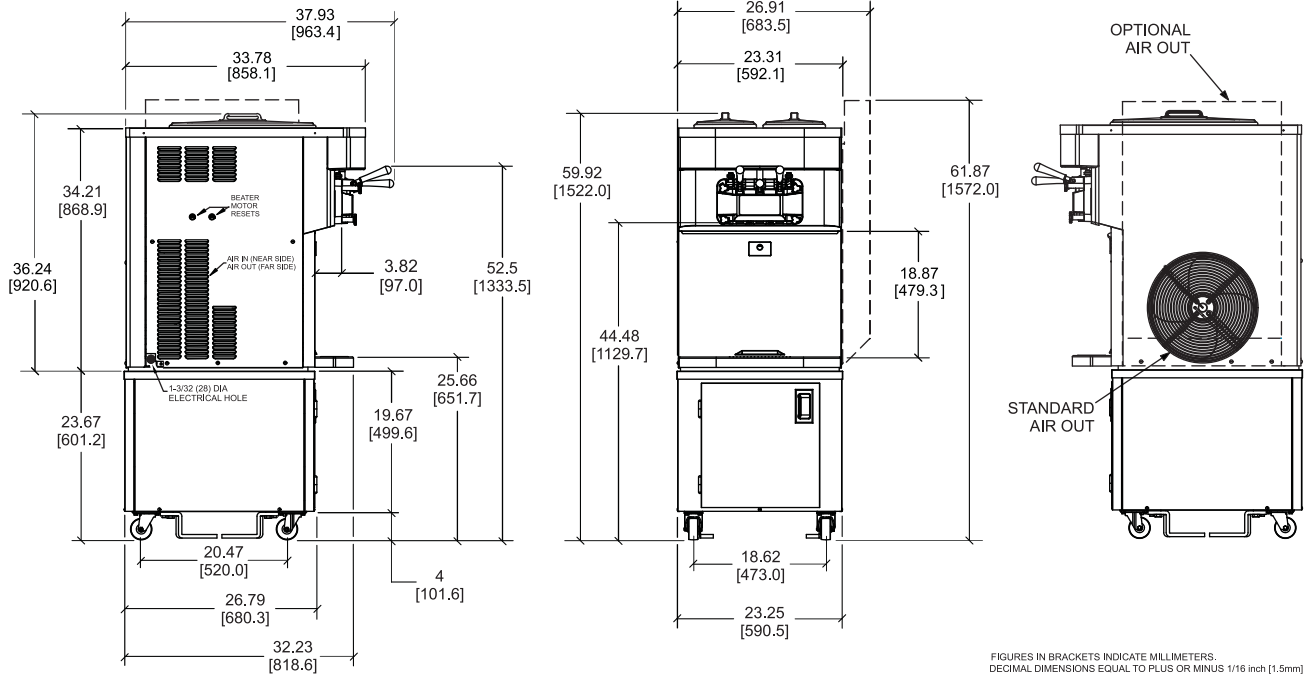

重量	lbs.	kgs.
本体	465	210.9
梱包時	505	229.0
体積	cu. ft.	cu. m.
	35	0.99

サイズ	i n.	mm.
幅	23-1/4	591
奥行	37-13/16	960
高さ	35-9/16	903
床上	---	---

電気仕様	最大	最小	極(P) 回線(W)
	ヒューズサイズ	電流容量	
208-230/60/1 Air	40	29	2P 3W
208-230/60/1 Water	40	29	2P 3W
208-230/60/3 Air	25	18	3P 4W
208-230/60/3 Water	25	18	3P 4W
220-240/50/1 Air	30	24	2P 3W
380-415/50/3N~ Air	12	9	4P 5W

上記以外の電気仕様でも製造可能です。
詳細についてはアメリカに照会ください。
(正確な電源情報についてはデータラベルを参照してください。)

Bidding Specs

Electrical: Volt _____ Hz _____ ph _____
Neutral: Yes No Cooling: Air Water NA

Options:

絶え間ない研究により品質は常に向上しています。
ここに記載の仕様は予告なく変更されることがあります。

仕様

電源

専用回路が二つ必要です。必要な電源については電源チャートをご覧ください。
この機種は常時接続して使用するよう設計されています。
お客様の地域の基準にあったコードとコンセントの種類については、
アメリカへご相談ください。

ビーターモーター

1.0 HP 2つ。

冷却システム

9500 BTU/hr 1つ。R404A使用。
セパレートホッパー (SHR) 400 BTU/hr 1つ。R134a使用。
(使用するコンプレッサーによりBTUは変動します。)

空冷式

本体の全側面に最低76ミリの隙間が必要です。機械が最高の性能を発揮するためには最低限上記のスペースが必要です。

オプションの排気シュートは加熱した空気を上方へ排出します。排気シュートを使用する場合、機械右側面のスペースは必要ありません。

水冷式

機械の底面に給排水コネクションがあります。3/8 FPT。

オプション

- キャスター付カート。障害者向けセルフサービス用に準拠した高さ。

- 本体重量 47.6 kg
- 梱包時重量 59.0 kg
- コーンディスプレイ
- ドレインアダプター (リンス、洗浄時に使用)
- ドローバルブロックキット
- フォーセット
- ホッパーロック
- ホッパーアジテーター
- 足 (高さ108mm)
- デカール (ツイストまたはフレーバーバースト)
- 排気シュート



株式会社アメリカ
〒146-0083 東京都大田区千鳥2-36-13

Tel 03-5741-2600 Fax 03-5741-2605
www.americo.co.jp