



Item No. _____

R280

フローズンフードディスペンサー

R280



Fryer Baskets Sold Separately

特徴

冷凍されたポテトフライやその他食材を、フライヤー用バスケットへ直接充填します。食材を冷凍状態のまま調理できるため、調理品の品質向上、およびイールドの安定に貢献します。日々のメンテナンスは冷凍庫内の清掃とコンデンサーフィルターの清掃のみで、手間を取りません。フライヤー用バスケットを一度に最高8個まで収納できます。厨房内のレイアウトにより、ドアは右開き左開きのどちらにも設定が可能。

食材の抽出・充填

バスケットを所定の位置へスライドさせると食材の抽出・充填が開始します。同時に2個のバスケットへ食材を充填できます。電子計量システムにより、指定した量の食材をバスケットへ抽出します。内蔵のセンサーにより、スライドさせたバスケットが正しい位置に置かれていることを確認します。

操作方法

R280フローズンフードディスペンサーの操作は、機械正面に位置する電源スイッチ、左右の量調節スイッチ、および各種の設定メニュースイッチにより制御されており、操作は簡単です。また食材抽出量のカリブレーション（較正）やマシンの動作診断にはLEDディスプレイを使用します。コントロールパネルの左右に設けられた量調節スイッチは、食材のバスケットへの充填量を選択する際に使用し、またライトの点滅により、冷凍食材を保管するホッパーが空になったことを厨房スタッフへ知らせます。

750 N. Blackhawk Blvd. Rockton, Illinois 61072
800-255-0626
Phone 815-624-8333 Fax 815-624-8000
www.taylor-company.com
info@taylor-company.com

ISO 9001:2015
Registered Firm



Standard 169



Selected 50/60
Hz. Models



LISTED
SA32305

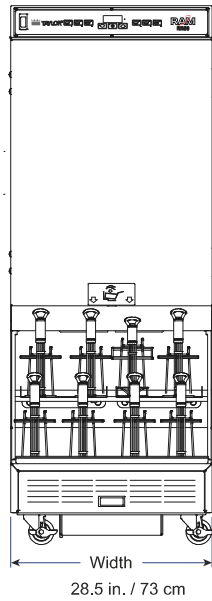

FRONT VIEW

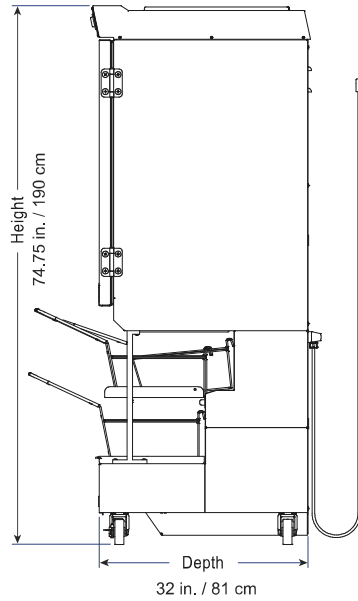

SIDE VIEW

Weights	lb.	kg
Net	409	186
Crated	472	214

*For reference only

	lb.	kg
Hopper Capacity	60	27

Dimensions	in.	cm
Width	28.5	73
Depth	32	81
Height	74.75	190

Electrical	Total Amps	Plug Type	Poles (P) Wires (W)
115/60/1	8.0	NEMA 5-15P	2P+G
100/50/60/1	8.0	NEMA 5-15P	2P+G
220-240/50/1	4.6	IEC 60309 6H or AU1-10P AS/NZS 3112	2P+G
220-240/60/1	4.6	UK1-13P BS1363A	2P+G

Power Cord Length 8 ft. (2.43 m)

このユニットは他の電気特性を持って製造されている場合があり、追加の特性がある場合があります。規制当局の承認。その他の電気的特性については、最寄りの Taylor 代理店にお問い合わせください。正確な電気的情報、承認マーク、冷媒については、必ず本体のデータラベルを参照してください。研究を続けることで、着実に改善が図られています。したがって、これらの仕様は予告なく変更される場合があります。

仕様

電気

専用の回路が必要です。100V 15A

冷媒システム

コンプレッサー-1250BTU/H R449A 1台

空冷式

冷凍能力を最大限にするためには、後部50mm、左右12.7mmのスペースを確保してください。

アクセサリ（オプション）

- ・ハッシュブラウンラック
- ・フライバスケット

Bidding Specs

Electrical: Volt _____ Hz _____ ph _____
 Neutral: Yes No Cooling: Air Water NA

Options:

すべてのオプションは、他のオプションと組み合わせたり、すべての電気や冷却と組み合わせ使用できるわけではありません。詳しくは最寄りのテイラー販売代理店にお問い合わせください。

テイラー正規代理店

株式会社アメリコ
 〒146-0083 東京都大田区千鳥2-36-13
 Tel: 03-5741-2600 Fax: 03-5741-2605
 URL: <https://www.americo.co.jp>



750 N. Blackhawk Blvd.
 Rockton, Illinois 61072
www.taylor-company.com

089471-ADV

01/23